



Atlas Copco



SMARTLINK maakt uw leven eenvoudiger.

SMARTLINK legt live gegevens van uw persluchtsysteem vast en vertaalt deze in duidelijke inzichten. In één oogopslag kunt u de beschikbaarheid, energie-efficiëntie en de staat van uw complete installatie controleren.

Energierendement



SMARTLINK zorgt voor een eenvoudige follow-up van het energiegebruik van uw persluchtinstallatie. U krijgt een kort overzicht op het dashboard of u duikt dieper in aangepaste rapporten.

Op basis van de echte werkomstandigheden van uw machines bieden aanbevelingen reële mogelijkheden om de efficiëntie van uw persluchtstelsel te verbeteren.

Bespaar tot

30% met een verbeterde energiezuinigheid

Kies uw serviceniveau: **SMARTLINK ENERGY**

- Analyseren en optimaliseren van de energie-efficiëntie van uw compressorinstallatie
- Een must voor naleving van ISO50001
- Prestatie-indicatoren, benchmarks en trends
- Gemakkelijke toegang tot rapporten en aanbevelingen



Diagnostisch toezicht

Met deze optie kunnen we afwijkingen in een vroeg stadium opsporen en verhelpen. Op basis van slimme algoritmen en onze deskundige analyse houdt proactieve probleemoplossing uw energiezuinigheid op het hoogste niveau.

Beschikbare machinetijd



Werken uw compressoren naar behoren? Even kijken op het **SMARTLINK**-dashboard en u weet meer.

Als er een probleem is, wordt u door **SMARTLINK** gevraagd actie te ondernemen. Vroeg reageren is de beste manier om onverwachte uitvaltijd te voorkomen! Als u een TotalCare- of Total Responsibility-serviceplan hebt, lost Atlas Copco het probleem proactief voor u op.

Verhoog uw beschikbaarheid met

3% door een servicecontract met **SMARTLINK** af te sluiten voor uw compressoren

Kies uw serviceniveau: **SMARTLINK UPTIME**

- Maximale beschikbaarheid van alle aangesloten machines
- Vroegtijdige waarschuwingen en aanbevelingen voor verbetering van de installatie
- Alle waarschuwingen worden naar uw computer of smartphone gestuurd
- Eenvoudige follow-up van machinestatus



Geïntegreerde lagercontrole

De optie Shock Pulse Monitoring (SPM) houdt belangrijke onderdelen in de gaten en waarschuwt u wanneer ze moeten worden vervangen. Voorkom onderbrekingen in uw productie en profiteer van een maximale levensduur van uw apparatuur.

SMARTLINK

Algemene staat



Ervoor zorgen dat uw machines in goede staat zijn EN blijven: gaat het daar niet om? **SMARTLINK** volgt alle vitale functies van uw persluchtapparatuur en stelt ze beschikbaar, waar en wanneer u maar wilt.

On-time service is cruciaal om uw machines goed te laten functioneren. De servicetijdlijn laat de servicebehoeften van elke machine, geplande bezoeken en duidelijke servicerapporten zien.

Actief meer dan

30 gegevenspunten bewaken via **SMARTLINK** zodat u de staat van uw compressor kunt verbeteren

Kies uw serviceniveau: **SMARTLINK SERVICE**

- Gratis voor alle klanten
- Raadplegen van servicebehoeften, alle historische gebeurtenissen en (service) documentatie
- Aanbevelingen voor echte verbeteringen
- Basiswaarschuwingen naar uw smartphone



Total Responsibility

Met een Total Responsibility-serviceplan zorgen wij geheel voor uw persluchtapparatuur. On-time onderhoud door service-experts, originele onderdelen, upgrades, revisies, volledige risicodekking: het draagt allemaal bij aan een optimaal functionerende machine en lagere totale kosten.

Verder gaan dan de compressorruimte



Om 'slim' te zijn, heeft een fabriek gegevens nodig. Veel gegevens. In het geval van een persluchtinstallatie omvat die informatie de luchtbehoefte, de omgevingsomstandigheden, de vereiste luchtkwaliteit, de identificatie van lekken of drukverliezen, enz.

SMART AIRnet biedt een oplossing om deze continue stroom van waardevolle informatie uit de hele fabriek te verzamelen en te visualiseren via **SMARTLINK**.

Inzicht krijgen in uw hele fabriek

SMART AIRnet voegt slimme en draadloze druksensoren, debietmeters, dauwpuntsensoren, enz. toe aan uw luchtnetinstallatie en verbindt ze met **SMARTLINK**. Drempels gebaseerd op uw specifieke werkomstandigheden voor elke sensor kunnen een waarschuwing activeren die naar uw computer of smartphone wordt gestuurd. Zo kunt u de efficiëntie en betrouwbaarheid van elk onderdeel van uw installatie verder verhogen.

Kies uw serviceniveau: SMART AIRnet

- Beheer en optimaliseer de energie-efficiëntie van het volledige perslucht netwerk in uw fabriek
- Prestatie-indicatoren, benchmarks en trends
- Gemakkelijke toegang tot rapporten en aanbevelingen
- Een must voor naleving van ISO50001



Eenvoudig te installeren

De installatie van SMART AIRnet is eenvoudig. U kunt sensoren toevoegen aan alle luchtnetleidingen in uw fabriek. Een lokale gateway verzamelt alle sensorgegevens en stuurt ze door naar **SMARTLINK** voor eenvoudige verwerking. Met een ingangsmodule kunt u elke sensor aansluiten die u wellicht al hebt.

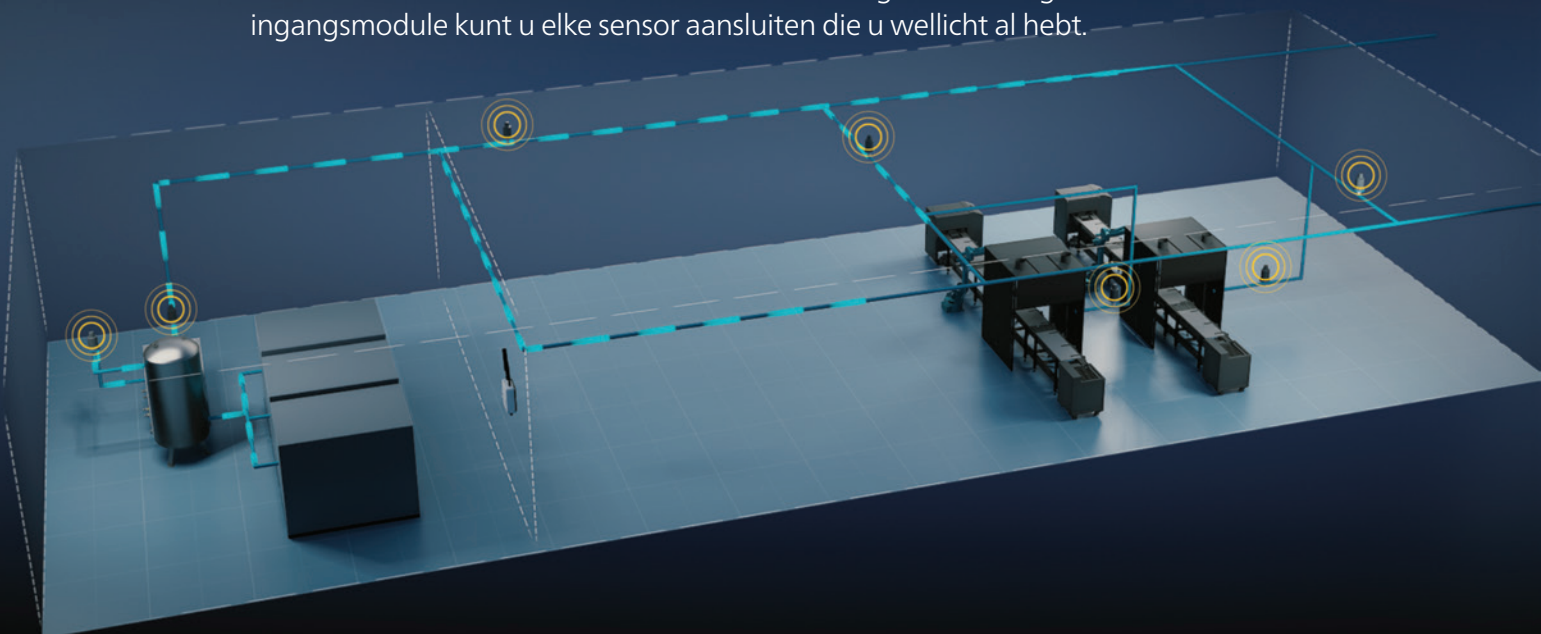



atlas-copco.com

